

GRAVIMAX 系列混料機

GRAVIMAX 1 系列混料機



GMX 14V

GRAVIMAX 1 系列

每批次	1 kg (2.2 lbs.)
閥門	40 mm (1.6")
蓋板適用於	FEEDMAX 200 系列
最多組分	4
料斗規格1-4	13 l (16.2 lbs.)

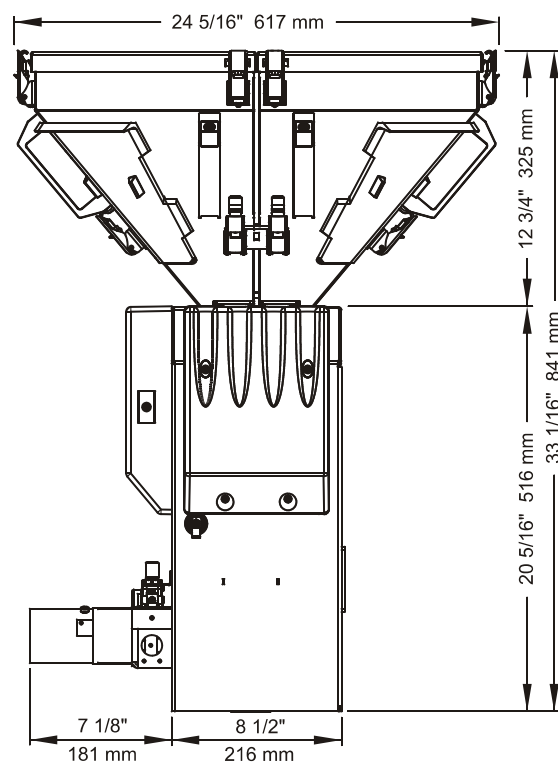

GRAVIMAX 混料機選項

模式	描述	每批次		容量*	
		kg	lbs.	kg/hr.	lbs./hr.
GMX 12V	2種物料	1	2.2	100	210
GMX 13V	3種物料	1	2.2	90	190
GMX 14V	4種物料	1	2.2	80	170
GMX 32R	2種物料	3	6.6	300	660
GMX 33R	3種物料	3	6.6	220	480
GMX 34R	4種物料	3	6.6	200	450
GMX 54	4種物料	5	11	370	810
GMX 55	5種物料	5	11	300	660
GMX 56	6種物料	5	11	270	600
GMX 94	4種物料	9	20	680	1,490
GMX 95	5種物料	9	20	540	1,190
GMX 96	6種物料	9	20	490	1,070

模式	描述	每批次		容量*	
		kg	lbs.	kg/hr.	lbs./hr.
GMX 97	7種物料	9	20	410	900
GMX 98	8種物料	9	20	330	720
GMX 184	4種物料	18	40	1,500	3,300
GMX 185	5種物料	18	40	1,200	2,640
GMX 186	6種物料	18	40	1,060	2,340
GMX 187	7種物料	18	40	950	2,100
GMX 188	8種物料	18	40	900	1,980
GMX 274	4種物料	27	60	1,770	3,900
GMX 275	5種物料	27	60	1,560	3,420
GMX 276	6種物料	27	60	1,500	3,300
GMX 277	7種物料	27	60	1,440	3,180
GMX 278	8種物料	27	60	1,380	3,060

* 平均值：實際輸出量依據材料的不同有所不同。

模組化

可移動式料斗蓋 C/W，與威猛 FEEDMAX 餵料機的法蘭式結構相匹配。

易於操作

兩個手柄實現了安全簡便的料斗操作。

獨特的"鎖緊式"拐角視窗

相比其他的設計，特有的拐角視窗可為全面觀察監測物料提供方便，同時有助於快速方便地完成對每批次的清潔處理。

移取方便

料斗完全耐磨不銹鋼製作而成且有固定鎖扣。

最高精度

與單一裝載系統相比，兩個獨立的 24 位元裝載單元可提供更高精度且無噪音的秤重量信號讀取。

人體工程學及防塵技術的運用

簡潔的旋轉門，無需工具，可通過快速緊固件開啟。門上有一磁鐵編碼的安全開關，可確保安全。

可靠的物料分配閥

料斗帶有閉合式分配閥，可主動切斷。該分配閥的啟動裝置位於機身中心部位，可進行簡單的料斗處理而無需同不切實際的或不安全的軟管及電線連接。

GRAVIMAX 混料機的優點



操作簡便

- 在觸控螢幕上，輸入成份的比例或百分值
- 無需暫停即可更改物料比例
- 物料數據庫，進度顯示
- 儲存了 100 種物料比例，物料存貨報告
- 預設批次數



高精度計量閥

用於高磨損場合的獨特的不銹鋼流量閥，迅速、高效、可靠。主料和添加料的成份可通過精確計量達到預期的設定值。



可互換的鋼製料斗

自鎖閥機制可方便地清潔和更換顏色。料斗採用了特殊的設計，料斗內部無流量限制和橋接部件。兩個使用方便的手柄便於料斗操作。